

○国道8号南越前～敦賀において、有識者による検討会議を開催した結果、敦賀防災の構造の見直しについて妥当と判断されました。

■構造の見直し

- ・当初: 道路規格 第3種第2級、設計速度 60km/h、車線数 2車線
幅員 土工部: 12.5m トンネル部: 10.5m
- ・見直し: 道路規格、設計速度、車線数: 変更なし
幅員 土工部: 10.0m トンネル部: 8.0m

標準断面図

トンネル部 (単位: m)

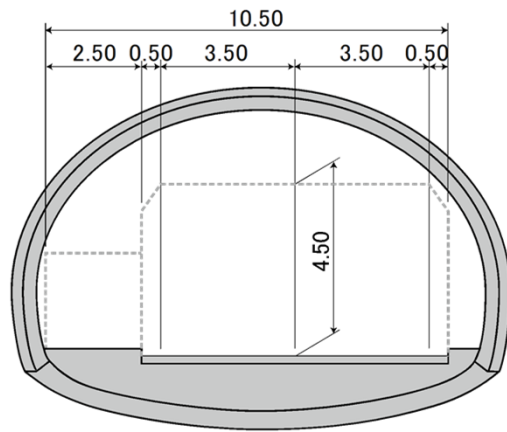

土工部

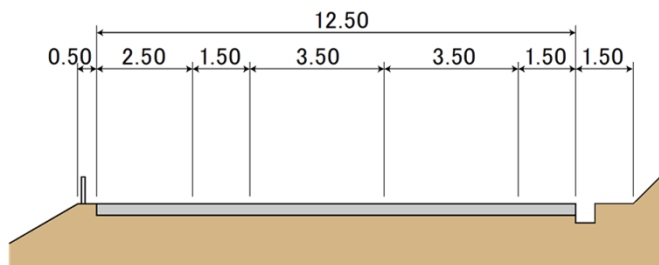

当初



トンネル部 (単位: m)

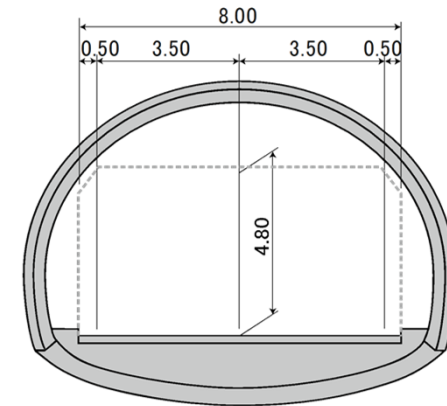

土工部

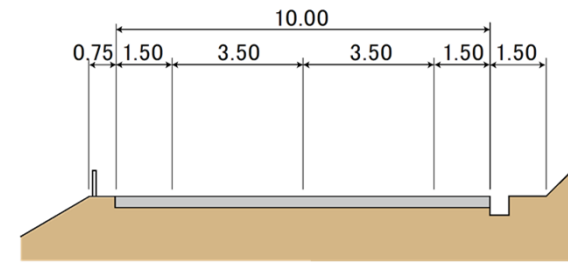

見直し