

国土交通省
近畿地方整備局
大阪国道事務所

資 料 配 布

配布日時

平成20年10月17日
15:00

件 名

「大江橋」「淀屋橋」の重要文化財（建造物）指定について

概 要

大江橋及び淀屋橋については、平成20年10月17日（金）に開催された文化審議会から重要文化財に指定することを文部科学大臣に答申されましたので、お知らせします。

今後、近日中に行われる官報告示を経て、重要文化財となる予定です。

国道の橋梁が重要文化財に指定されるのは日本橋（東京都中央区）、萬代橋（新潟市中央区）に続いて全国で3例目です。

取 扱 い

報道解禁は、ラジオ・テレビについては17日15時、新聞については18日の朝刊。

配 布 場 所

近畿建設記者クラブ

大手前記者クラブ

問い合わせ先

近畿地方整備局 大阪国道事務所

(TEL 06-6932-1421)

副所長 山下 一郎 (内線204)

管理第二課長 中村 香澄 (内線441)

おおえぼし 大江橋について

1. 名 称 おおえぼし 大江橋
2. 所 在 地 国道25号 大阪市北区中之島^{なかのしま}2丁目から北区堂島浜^{どうじまはま}1丁目間
3. 構造形式 鉄筋コンクリート造アーチ橋
橋長 81.50 m、幅員 38.0 m

4. 特 徴

①橋梁デザイン史上での価値が高い。

- ・ 周辺景観との調和等を図るためデザインの懸賞募集によって優れた形式を採用。
- ・ 躯体側面に花崗岩を施す重厚な外観。
- ・ 高欄の半円アーチ形とスンドレルの溝形を垂直方向に連続するモチーフを、側面全体に反復する幾何学的な意匠。
- ・ 力学合理性に基づく近代的橋梁美が表現された構造物。

②技術的達成度を示す遺構として貴重。

- ・ 地下鉄と一体的に建設された特殊な工法による基礎構造。

5. 重要文化財指定の範囲

鉄筋コンクリート造2連アーチ橋、橋長 81.50 m、幅員 38.0 m。

両側鉄筋コンクリート造側径間及び高欄（親柱及び照明 16 基を含む）付。

袖高欄付属。

(参考)

・ おおえぼし 大江橋の歴史

おおえぼし 大江橋は元禄年間、堂島開発に伴って新しく架けられた堂島川五橋（大江橋・渡辺橋・田蓑橋・堀江橋・船津橋）の一つである。五橋にはそれぞれ古来より大坂に伝わる由緒ある橋の名前や歌枕として有名な地名などから、その名前が取られた。「玉藻刈る 大江の浦の 浦風に つつじの花は 散りぬべらなり」（大伴家持）を始め、多くの歌人が歌に詠んだ大江の地にちなんでその名前がつけられた。

現在の^{おおえぼし}大江橋は、大阪市第一次都市計画事業の御堂筋建設に伴って架け換えられたものである。^{おおえぼし}大江橋と^{よどやぼし}淀屋橋の設計に当たって、橋梁設計の分野では珍しいデザインの一般公募が行われた。一等入選作は大阪の大谷龍雄氏のデザインである。

・ 概要

おおえぼし 大江橋は、^{おおえぼし}大江橋から大阪駅までがほぼ直線で結ばれるようになったのは明治35年に梅田新道が開通したときのこと、橋は明治43年、市電の開通に合わせて鉄橋となった。現在の橋は、昭和10年4月に竣工され、昭和33年6月に直轄管理として国道25号に指定された。最新の橋梁点検では、建設後70年を経過した現在でも健全性が確認されている。

※出典：浪速の名橋一覧（抜粋） 社団法人土木学会関西支部

よどやばし 淀屋橋について

1. 名 称 よどやばし 淀屋橋
2. 所 在 地 国道25号 大阪市中央区北浜^{きたはま}4丁目から北区中之島^{なかのしま}2丁目間
3. 構造形式 鉄筋コンクリート造アーチ橋
橋長 53.50 m、幅員 37.6 m
4. 特 徴
 - ①橋梁デザイン史上での価値が高い。
 - ・ 周辺景観との調和等を図るためデザインの懸賞募集によって優れた形式を採用。
 - ・ 躯体側面に花崗岩を施す重厚な外観。
 - ・ 高欄の半円アーチ形とスパンドレルの溝形を垂直方向に連続するモチーフを、側面全体に反復する幾何学的な意匠。
 - ・ 力学合理性に基づく近代的橋梁美が表現された構造物。
 - ②技術的達成度を示す遺構として貴重。
 - ・ 地下鉄と一体的に建設された特殊な工法による基礎構造。
5. 重要文化財指定の範囲
鉄筋コンクリート造アーチ橋、橋長 53.50 m、幅員 37.6 m。
両側鉄筋コンクリート造側径間及び高欄（親柱及び照明 12 基を含む）付。

(参考)

- ・ よどやばし 淀屋橋の歴史
よどや 淀屋橋は江戸時代初期に活躍した豪商淀屋によって架けられたと伝えられているが、確かなことはわからない。

現在の淀屋橋は、第一次都市計画事業で架けられたが、デザインの懸賞募集によって大変ユニークな形式が採用されており、それが周辺の雰囲気と調和している。

- ・ 概要
よどやばし 淀屋橋は大阪で最も多くの人に利用されている橋である。御堂筋を一日に走る車は6万台を超え、また歩いて渡る人は7万人を超えている。その他、地下鉄や京阪電車の淀屋橋駅で乗り降りする人は20万人にもなり、橋の名前を常に聞くことになる。

本橋は、昭和10年4月に竣工され、昭和33年6月に直轄管理として国道25号に指定された。最新の橋梁点検では、建設後70年を経過した現在でも健全性が確認されている。

※出典：浪速の名橋一覧（抜粋） 社団法人土木学会関西支部

位置図



大江橋

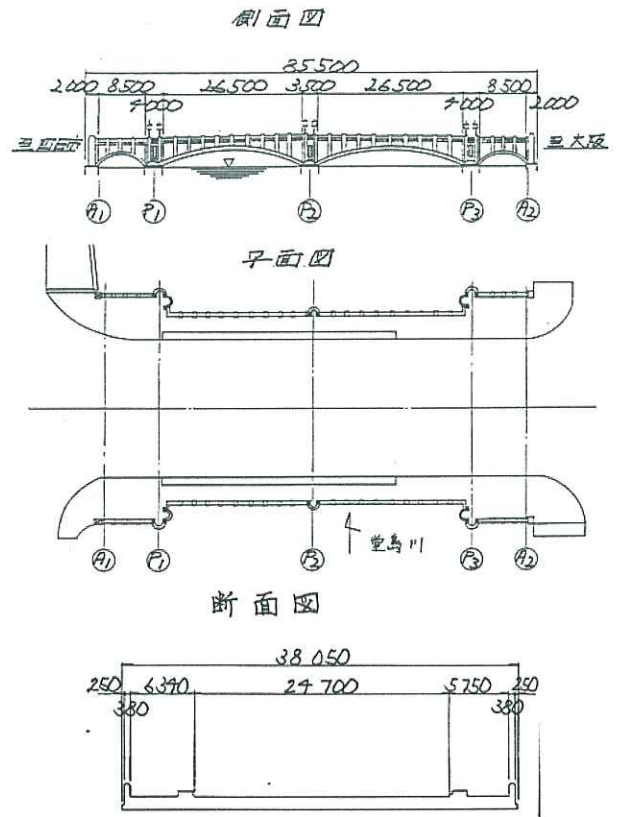

淀屋橋

